

GSM Exeo Delfín

Zabezpečovací, logistický a vyhledávací systém GSM/GPS

Instalační příručka

Ještě nikdy nebylo všechno tak v pohodě ...

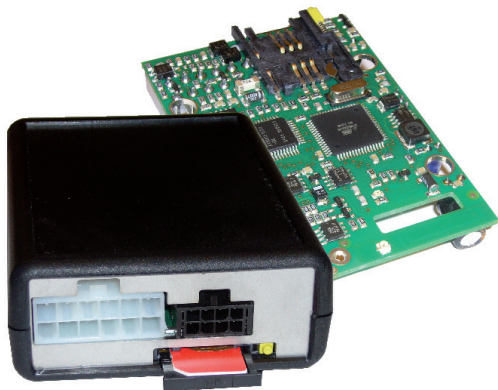

sw verze 5.10, HW verze 2.1

www.sledujauto.cz

Obsah:

1.1 Popis zařízení:

1.2 Použití GSM Exeo Delfin:

1.3 Technické údaje a specifikace:

1.4 Technická specifikace „knihy jízd“ v jednotce vozidla:

1.5 Technická specifikace „knihy jízd“ na serveru:

1.6 Důležitá upozornění:

2. Instalace

2.1 Zapojení GSM Exeo Delfin ve vozidle

2.2 Vložení SIM

2.3 Možnosti ovládání systému: (Zastřežení odstřežení)

2.4 Možnosti řešení přepínání typu jízdy a identifikace řidiče

2.5 Učení dálkových ovladačů - klíčenek

2.6 Vstupy a výstupy zařízení

2.7 Popis stavů signalizační LED (té vnitřní nebo na programovatelném výstupu)

2.8 Tovární nastavení

2.9 Programování

2.10 Odpojení vnitřního akumulátoru před skladováním

3.1 Doplnkové informace k vybraným parametrům a funkcím:

3.2 Obsah dodávky:

3.3 Záruční podmínky:

1.1 Popis zařízení:

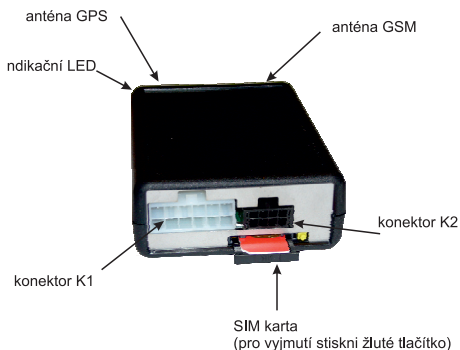

1.2 Použití GSM Exeo Delfín:

- zařízení je kompletním zabezpečovacím systémem s řadou možností ovládání, originálními klíčky vozidla nebo pomocí Keyless (dle modelu), dohledávacími funkcemi na portálu sledujauto.cz nebo přímý link na google mapy
- jeho součástí jsou funkce pro lokalizaci pozice vozidla a logistické funkce, el. kniha jízd. ID řidiče
- volba typu jízdy
- On Line sledování pozice a provozu na webu
- režimy přenosů zařízení ho rovněž předurčují pro autopůjčovny a půjčovny karavanů, především z hlediska provozních nákladů
- Svými miniaturními rozměry je předurčen také pro motocykly, čtyřkolky apod.
- Při vývoji zařízení byla největším cílem snadná instalace a co nejnižší provozní náklady
- GSM Exeo Delfín obsahuje také spousty funkcí pro zabezpečení lodí a vodních skútrů s možností sledování polohy na „bojce“

1.3 Technické údaje a specifikace

- přenosy poplachů SMS s přímým popisem typu napadení a poplachu nebo zavoláním
 - elektronická kniha jízd dostupná na kterémkoli počítači na světě !!
 - funguje buď jako vlastní alarm či jen jako doplněk stávajícího - GSM PAGER
 - obsahuje profesionální komunikační modul SIEMENS Cinterion
 - velmi citlivý a precizní GPS přijímač ublox serie 7 SuperSense nebo podobný se SIRf4
 - 2 vstupy, možno připojit dveřní kontakty či další sensory s nastavitelným akivační zpožděním (1 - 60s)
 - 3 transistorové výstupy s mnoha režimy funkcí - zatížitelnost 100mA (například ovládání nezávislého topení prozvoněním, blokace motoru, odemykání pomocí SMS atd) V případě použití relé volte s odporem cívky minimálně 92 ohmů.
 - přijímač 433 nebo 868MHz pro ovládání střežení a identifikaci řidiče, popřípadě keyless ovládání. (dle typu)
 - možnost immobilizeru s vysokým stupněm bezpečnosti
 - spousta režimů ovládání střežení(prozvoněním, CAN BUS, CZ, speciálním vstupem, dálkové klíčenky, Keyless)
 - automatické informace o kreditu při použití předplacených simkaret
 - možnost kdykoli se dotázat na stav, pozici a kredit vozidla
 - náklonový sensor je již součástí zařízení
 - záložní akumulátor 1,2Ah s inteligentním dobíjením již uvnitř zařízení !!!
 - napájení: 9-18V, klidový odběr do 20mA (GSM stále na příjmu), MAX 0.5A
 - sledování stavu AKUmulátoru s dynamickým testem a stavu palubní sítě
 - programování jednotky: dálkově přes WEB
- Rozměry: 27 x 66 x 91mm
Pracovní teplota: -25 až +85 C
Hmotnost: 125g
ATEST 8 SD 2745

1.4 Technická specifikace „knihy jízd“ v jednotce vozidla:

- možnost uložení přesné pozice, datumu a času začátku a konce jízdy, Identifikace řidiče, typ jízdy
- možnost ke každé události uložit rovněž rychlost, stavy vstupů jednotky, typ jízdy atd., zahlídání
- nastavitelné režimy a intervaly ukládání dat během jízdy, jímž pak je možné dosáhnout nejen začátku a konce jízdy, ale i její podrobné informace, například přesně kudy, jakou rychlostí, otevření dveří například nákladové -ho prosklo, provozní hodiny nástaveb stavebních strojů, upozornit na překročení rychlosti apod.
- velké možnosti konfigurace jednotky s ohledem na provozní náklady, spousta režimů GPRS přenosů, na Roamingu ukládání do paměti a poslání až z CZ území nebo na vyžádání atd atd.
- veškerá data jsou přenášena na server s webovým rozhraním na němž jej možné s nimi dále pracovat
- chybovost měření kilometrů knihy jízd do 5% (přesněji než tachometry vozidla)

1.5 Technická specifikace „knihy jízd“ na serveru:

- aplikace je WEBová, takže zobrazení editace a veškerý přístup je možný z libovolného počítače s internetem
- administrátor přidělí uživateli heslo a přístupová práva jen k žádoucím vozidlům
- prohlížení jízd jak v textovém režimu, tak na mapových podkladech v uličním rozlišení
- historie jízd časově zpětně v podstatě neomezena
- možnost zobrazení eventuelní události uložené jednotkou (soukromá jízda, rychlost apd.) v kterémkoli místě jízdy
- identifikace řidiče bezdrátovou klíčenkou
- možnost dodatečného popisu jízdy, důvod, vysvětlení, popisu, poznámky, tankování apd.
- možnost dodatečného popisu soukromá nebo služební
- export dat
- kilometry jsou počítané již v jednotce vozidla, tím je zajištěna jejich správná hodnota i v režimu minimálních nákladů kde je zvolen přenos jen začátku a konce jízdy

1.6 Důležitá upozornění:

- každé montážní středisko musí být před instalací odborně proškoleno pracovníkem firmy VMI s.r.o.
- Výrobce, prodejce, ani instalační firma nezodpovídá za množství přenesených dat, spojení, telefonních hovorů, odeslaných SMS, odeslaných MMS ani jiných zpoplatněných služeb operátorů sítí GSM.
- Výrobce, prodejce, ani instalační firma nenese zodpovědnost za vyšší poplatků služeb operátorů sítí GSM instalované SIM-karty.
- Výrobce, prodejce, ani instalační firma nenese zodpovědnost za možné vybití akumulátoru vozidla v němž je zařízení instalováno - vlivem dlouhodobého odstavení. Při vývoji zařízení byla klidové spotřebě věnována maximální péče a zařízení vyniká nízkou klidovou spotřebou. Dobu výdrže akumulátoru odstaveného vozidla konzultujte s instalační firmou. U vozidel s malými akumulátory (motocykly, čtyřkolky) konzultujte možnost připojení udržovací nabíječky při odstavení.
- Výrobce nenese zodpovědnost za nesprávnou funkci zařízení v případě nefunkční SIM karty, nezapnutý Roaming apod.
- Při instalaci dodatečných detektorů pohybu ve vnitřním prostoru vozidla je nutné důsledně konzultovat charakter užití vozidla s instalační firmou a respektovat zásady užití čidel. Například nenechávat polootevřená okna, zvířata ve vozidle, řešit s instalační firmou možnost vzniku falešných poplachů (proudění vzduchu vlivem oteplení vozidla na slunci, jeho chladnutí v noci, hmyz apod.)
- Neinstalujte zařízení v blízkosti zdrojů tepla (topení, motor, apod.)
- je třeba mít na paměti že záložní akumulátor není při prodeji v nabitém stavu.
- Veškeré hodnoty, data a údaje získané užíváním zařízení jsou pouze orientační. V žádném případě nemohou sloužit k exaktním měřením.

2.1 Zapojení GSM Exeo Delfin ve vozidle

zapojení GSM Exeo Delfin

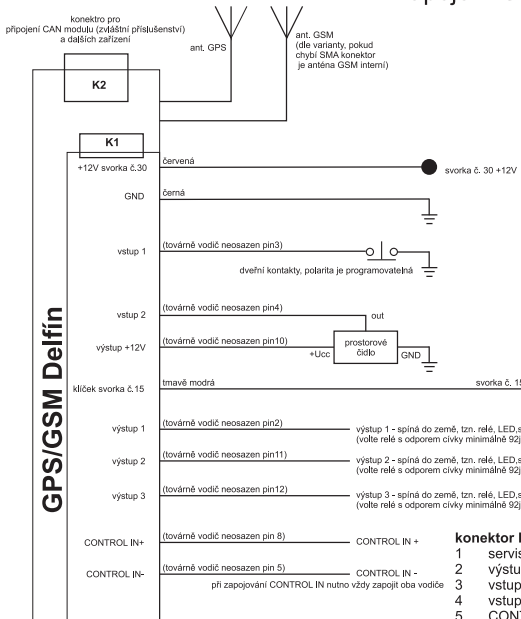

UPOZORNĚNÍ: vodiče „klíček svorka č.15“, vstup 1 a vstup 2 jsou na konektoru K1 a K2 vzájemně propojeny. Pokud je již máte zapojeny pomocí CAN na konektoru K2, tak se již nezapojují na konektoru K1.

Od výrobce je na CAN modulu připojen vodič „svorka č.15“, kontakt dveří do vstupu 1 a vstup 2 nezapojen. Vodič spínače kufru je třeba zapojit dle potřeby.



GPS/GSM Delfin



konektor K1 - hlavní konektor

- 1 servisní PIN - nezapojovat
- 2 výstup 1
- 3 vstup 1
- 4 vstup 2
- 5 CONTROL IN-
- 6 GND
- 7 +12V svorka č.30
- 8 CONTROL IN+
- 9 klíček svorka č.15
- 10 výstup +12V/30mA pro čidla
- 11 výstup 2
- 12 výstup 3

konektor K2 - příslušenství

- 1 GND
- 2 klíček svorka č.15
- 3 vstup 1
- 4 ARM IN (reaguje na změnu, vyžaduje kladný puls)
- 5 DISARM IN (reaguje na změnu, vyžaduje kladný puls)
- 6 vstup 2
- 7 servisní PIN - nezapojovat
- 8 +12V svorka č.30

konektor K1 - hlavní konektor
číslování pinů - pohled do konektoru zařízení
čísle pinů nemusí souhlasit s čísly na výkresu



konektor K2 - příslušenství
číslování pinů - pohled do konektoru zařízení



stiskněte pro vysunutí pouzdra

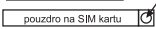

UPOZORNĚNÍ: starší verze zařízení do HW 1.1 jehož výroba je již ukončena, vyžadovalo k ovládání ARM a DISARM záporný puls. Starší zařízení poznáte, že má na anténním konektoru maticku.

Pár pravidel pro instalaci...

1. GPS anténa (tvar srdíčka nebo malý čtvereček dle dodávky) musí být instalována samolepkou nebo magnetem dolů, může být instalována samozřejmě pod palubkou nebo jinde skrytě, ale nesmí nad ní být kovové části a musí mít volný výhled oknem na oblohu.

2. GSM anténa (ta obdélníková) ta nesmí být instalována v blízkosti kovových částí !

3. Na SIMce musí být vypnut požadavek na PIN, pokud používáte Vodafone s připojením na skok, nezapomenout zkontrolovat v samoobsluze přepnutí na tarif internet připojení na skok, zapnout roaming a vypnout připojení ze zahraničí. Rádi na to zapomenou, přestože se to při objednávce zmíní...

4. V případě použití CAN modulu se nepřipojuje modrý vodič konektoru K1 (hlavní kabelový svazek) na +15 (signál je už brán už z CAN modulu) Vstupy 1 a 2 zapojte dle potřeby, od výrobce je nakrmpován z CAN modulu pouze vstup 1 na signál dveřních kontaktů, kufr je možné buď zapojit do vstupu 2 na svazku K2 dle manuálu od CAN nebo jej spojit paralelně s vodičem dveřních kontaktů, pokud do vstupu 2 plánujete připojit třeba ultrazvukový detektor (v případě jeho použití). Dle přiloženého manuálu k modulu CAN nezapomeňte nastavit typ vozidla pomocí tlačítka uvnitř CAN modulu a LEDky

5. Po montáži je možné udělat jednoduchý test vstupů testovacím režimem

Zasláním SMS 4444Y 56, (velke Y mezera 56 carka, kde 444 je tovární heslo jednotky) přepnete zařízení do testovacího režimu, kde je možné jednoduše otestovat správnost připojení. Zařízení potvrdí příjem povelu trojím pípnutím, testovací režim je ukončen automaticky po 5 minutách nebo zahlídáním či odhlídáním, proto již po spuštění testovacího režimu neměňte stav střežení žádnou z možností. Testovací režim je rovněž možné ukončit prozvoněním z libovolného čísla.

Testovací režim testuje následující funkce:

a) Zapnutí klíčku (vstup od svorky č.15) - pípne 5x, vypnutí pípne 1x

b) Při zapnutém klíčku vypipává počet satelitů viditelných na obloze, pokud nepípá vůbec, GP-Ska nemá signal. Zařízení HW řady 2.1 musí najít signál GPS i v garážích například zděnného dvojpodlažního domu !!!

c) Při vypnutém klíčku vypipává: Aktivace IN1 pípne 1x, Aktivace IN2 pípne 2x, náklon pípne 3x

Po ukončení testovacího režimu je možné odzkoušet funkce ovládání střežení, zamčeno je signalizováno 2x pípnutím, odstřežení je signalizováno 6x pípnutím, tuto signalizaci pak lze vypnout parametrem 82 v v cfg poplarchy na webu.

6. Po připojení napájení (konektoru K1) zaslat na číslo SIM následující SMS: 4444Y 81, (velke Y mezera 81 carka), zařízení odpoví SMS, kde budou souřadnice za satelitkem a počet satelitů a písmeno V - jako valid. Pokud je v SMS 00N nebo souřadnice nejsou v SMS vůbec, GPS nevidí na satelity.... Provéřte umístění GPS antény a zapojení konektoru antény. GPS je možné otestovat rovněž jen pípnáním viz bod 5

Pokud zařízení neodpovídá nic, zkontrolujte zavoláním na SIM, zda je na signálu, případně provéřte vypnutí PINu, zkuste vyndat a znovu vyndat SIMku, jen u vypnutého zařízení!

POZOR: Před odpojením konektoru K1 pro vypnutí stiskněte nejprve krátce tlačítko a jakmile začne pípat ihned odpojte konektor K1 (tím jste odpojili i záložní akumulátor)

2.2 Vložení SIM

Doporučujeme používat tarifní SIM karty. Ušetříte si řadu potíží při skončení platnosti SIM apod. Před vložení simkarty zkontrolujte zda je aktivován Roaming a vypněte požadavek na PIN. Pokud to operátor neumožňuje navolte PIN 1234. Zkontrolujte nastavení tarifu operátora. Po připojení zařízení k napájení zkontrolujte zda se zaregistrovalo do sítě GSM (například zavoláním).

2.3 Možnosti ovládnání systému: (Zastřežení odstřežení)

Ovládnání systému byla věnována při vývoji zvláštní péče a je velmi variabilní.

Nastavuje se parametry Y 78, Y 79, Y 80 a Y 83.

Systém nabízí následující možnosti:

- **ovládání vstupy na konektoru K2**, vyžaduje kladné pulsy, funguje vždy bez ohledu na nastavení

- **KEY LESS ovládnání** (model TRV868), funguje vždy bez ohledu na nastavení, funguje automaticky, více info v návodu od keyless klíčenek.

- **ovládání klíčenkami 433MHz** (model RX 433), funguje vždy bez ohledu na nastavení Klíčenky obsahují tlačítka zamknout a odemknout, navíc je možné klíčenky použít pro volbu typu jízdy a ID řidiče. Navíc je možné klíčenkami ovládat centrální zamykání.

- **použití vstupu Control IN a vstup „svorka č.15“**, viz parametr Y 78 a Y 79

- **prozvoněním**, dle parametru Y 80 a a Y 25 - Y 28

Pár zajímavých kombinací pro příklad speciálních aplikací:

a) Zahlídat zamčením vozidla, odhlídat dálkovým ovladačem Y 78,4,

Do ControlIn zavést pulsy od centrálního zamykání.

b) Zahlídat automaticky po vypnutí motoru, odhlídat prozvoněním: Y 78,2, Y 79,1, Y 80,3,

Dále nutno nastavit Parametr Y 31 a Y 25 - Y 28

c) Zahlídat a odhlídat jen prozvoněním: Y 80,4,

Nutno nastavit Parametr Y 25 - Y 28

2.4 Možnosti řešení přepínání typu jízdy a identifikace řidiče

a) Přepínání jednoduchým spínačem zapojeným do libovolného vstupu. Zvolený vstup je nutné nastavit parametrem Y 98. Sepnutý spínač je pro soukromou jízdu, rozepnutý je pro služební. Pro vstupy 1 a 2 vstupy respektují nastavení parametru Y 70 až Y 75, pro vstup Control IN je nutné zapojit oba vodiče, jeden na plus druhý na minus a na jeden z nich vložit spínač.

b) Přepínání pomocí klíčenky, to je výhodné především vzhledem k instalaci (nic se neinstaluje) a pokud je požadována identifikace řidiče. Na portálu je pak možné nastavit, že všechny identifikace budou služební. Tyto informace platí pro model RX 433. Pro klíčenky pak platí následující tabulka:

Požadavek	Akce ovladačí klíčenkou	Akce identifikační klíčenkou	Indikace
Zahlídat	Stiskni zamkni	X	pípne 2x
Odhlídat	Stiskni odemkni *	X	pípne 6x
Identifikace soukromá jízda	Podrž 2s odemkni	Stiskni zamkni/domeček	pípne 1x
Identifikace služební jízda	Stiskni odemkni	Stiskni odemkni/továrnička	pípne 3x

* Stisk odemkni na ovladačí klíčence rovnou provede identifikaci se statusem služební jízda...

2.5 Učení dálkových ovladačů - klíčenek

Platí pro zvláštní příslušenství - bezdrátové klíčenky a keyless klíčenky. Pro použití dálkových klíčenek pro ID řidiče není třeba je programovat pomocí tlačítka, jen správně nastavit parametr Y 92, hodnotu dodá výrobce s klíčenkami.

GSM Delfín umožňuje naprogramování až 16 dálkových ovladačů - klíčenek. Identifikačních klíčenek může být neomezeně.

Programování provedeme držením!! tlačítka, při držení tlačítka zařízení postupně prochází jednotlivými „položkami“ funkce tlačítka. V okamžiku kdy začne jednotka vypírávat námi požadovanou funkci - „položku“ - tlačítko pusťte.

Po stisku tlačítka (a jeho držení) zařízení nejprve začne pípat - **přejde do režimu skladování**

v páté vteřině (pokud stále držíme) pípne 2x, **tím je v režimu „přidávání“ klíčenek (nesmaže již naučené).**

Pokud držíme dále, v desáté vteřině pípne 3x, **tím je v režimu „učení“ klíčenek (smaže již naučené)**

Programovací režim je automaticky po 35 vteřinách ukončen. (Signalizováno 5x pípnutím)

2.6 Vstupy a výstupy zařízení

Vstupy - zařízení je kromě vstupu Control IN se speciálními režimy viz tabulka programovacích parametrů (Y 78,79,95,96,98) vybaveno dvěma vstupy tvořené AD převodníkem s programovatelným pullupem. Oba vstupy jsou určeny pro připojení dalších detektorů a umí reagovat na obě polarity, lze je nastavit zda budou zpožděné okamžité nebo 24hodinové, viz Y 70-75.

Výstupy - zařízení obsahuje 3 identické výstupy tvořené darlingtonovým transistorem spínajícím do země s ochrannou diodou a záchytnou kapacitou, takže je možné na ně přímo připojovat relé proti plus pólu, volte relé s odporem cívky minimálně 92J. Výstupy je možné nakonfigurovat na řadu funkcí viz parametr Y 85-97.

2.7 Popis stavů signalizační LED (té vnitřní nebo na programovatelném výstupu)

Pozor při zaponutém motoru nezobrazuje LED nic !

Stav LED	Signalizuje následující stav
Zhasnuto	Zařízení nestřeží
Blikne 1x za 5 sec	Zařízení je zastřeženo, ale není na signálu GSM
Blikne 0.4x až 3x za sek	Zařízení je zastřeženo *, zobrazuje signál GSM, čím rychleji bliká tím je lepší GSM Signál
Svítlí trvale	Nachází se v servisním režimu
Svítlí 3.8 sek 0.4 sek zhasnuto	Upozorňuje na nutnost identifikace řidiče pro KJ

* Ihned po zastřežení LED zobrazuje 12 sec signál, pak až do doběhu odchodového zpoždění jež je na pevno nastaveno na 40 sec LED svítí, po doběhu odchodového zpoždění opět zobrazuje signál.

2.8 Tovární nastavení:

Provedeme držením tlačítka při zapnutí zařízení, proces je signalizován rozsvícenou LED,

ukončení jejím blikáním. POZOR nejprve je nutné vypnout zařízení dle odstavce 2.9 odpojení vnitřního akumulátoru před skladováním.

2.9 Programování zařízení

Veškeré nastavení parametrů jednotky se provádí přes webové rozhraní portálu v editaci vozidel zvolte cfg-poplachy. Instalační firma provede nastavení dle požadavků uživatele. Celkový přehled všech parametrů najdete v následující tabulce.

Uživatelské parametry:

Znak @ označuje hodnotu továrního nastavení.

Y 1	Tel. číslo pro zaslání potvrzení konfigurace.	@ prázdné Jednotka po nastavení z webu pošle potvrzení
Y 2	1. Telefonní číslo přenosu poplachu	@ není definováno Více k přenosům servisních informací viz legenda

Y 3	Mám i zavolat při poplachu na číslo 1.?	@0 Ne 1 Ano
Y 4	2. Telefonní číslo přenosu poplachu	@ není definováno Více k přenosům servisních informací viz legenda
Y 5	Mám i zavolat při poplachu na číslo 2.?	@0 Ne 1 Ano
Y 6	3. Telefonní číslo přenosu poplachu	@ není definováno Více k přenosům servisních informací viz legenda
Y 7	Mám i zavolat při poplachu na číslo 3.?	@0 Ne 1 Ano
Y 8	4. Telefonní číslo přenosu poplachu	@ není definováno Více k přenosům servisních informací viz legenda
Y 9	Mám i zavolat při poplachu na číslo 4.?	@0 Ne 1 Ano
Y 10	Povel žádosti o stavovou zprávu	Povel pro okamžité odeslání zprávy stavu jednotky - max. 16 zn. @ není definováno
Y 15	Povel Zapnutí přiřazeného výstupu	(max. 16 zn.), rovněž možno zadat telefonní číslo z nějž prozvonění provede puls na výstupu @ není definováno
Y 16	Povel Vypnutí přiřazeného výstupu	(max. 16 zn.) @ není definováno
Y 17	Popis zapnutí přiřazeného výstupu	Řetězec ve stavové SMS popisující zapnutí přiřazeného výstupu - max. 12 zn.
Y 18	Popis vypnutí přiřazeného výstupu	Řetězec ve stavové SMS popisující vypnutí přiřazeného výstupu - max. 12 zn.

Y 19	Povel Zapnutí přiřazeného výstupu	(max. 16 zn.), rovněž možno zadat telefonní číslo z něj prozvonění provede puls na výstupu @ není definováno
Y 20	Povel Vypnutí přiřazeného výstupu	(max. 16 zn.) @ není definováno
Y 21	Popis zapnutí přiřazeného výstupu	Řetězec ve stavové SMS popisující zapnutí přiřazeného výstupu - max. 12 zn.
Y 22	Popis vypnutí přiřazeného výstupu	Řetězec ve stavové SMS popisující vypnutí přiřazeného výstupu - max. 12 zn.
Y 23	Reserva	
Y 24	Reserva	
Y 25	Číslo pro ovládání střežení 1	zadejte číslo jež prozvonění ovládá střežení (dle Y 80) - max. 16 zn. @ není definováno
Y 26	Číslo pro ovládání střežení 2	zadejte číslo jež prozvonění ovládá střežení (dle Y 80) - max. 16 zn. @ není definováno
Y 27	Číslo pro ovládání střežení 3	zadejte číslo jež prozvonění ovládá střežení (dle Y 80) - max. 16 zn. @ není definováno
Y 28	Číslo pro ovládání střežení 4	zadejte číslo jež prozvonění ovládá střežení (dle Y 80) - max. 16 zn. @ není definováno
Y 29	Povel Spuštění poplachu	(max. 16 zn.) @ není definováno
Y 30	Příchodové zpoždění	v sec. - interval 0-60 @15
Y 31	Čas do automatického zahlídání	Čas do automatického zahlídání v min.viz Y 78,2, a Y 78,3,interval 0-60,0 = ihned @5
Y 32	Povel Zapnutí střežení	(max. 16 zn.) @ není definováno

Y 33	Povel Vypnutí střežení	(max. 16 zn.) @ není definováno
Y 34	Povel přepnutí do režimu „bojka“ pro lodičkáře	(max. 16 zn.) @ bojka - ve stavové zprávě se pak zobrazuje režim bojka, v tomto režimu je vypnuto sledování náklonu a sleduje se změna pozice viz parametr Y 41
Y 35	Povel přepnutí zpět do režimu „náklon“ pro lodičkáře, ukončí sledování GPS.	(max. 16 zn.) @ naklon
Y 36	Povel přepínání servisního režimu	(max. 16 zn.) @ jdidoservis Pak je zobrazováno hned na začátku stavové zprávy IN SERVICE, další zaslání povelu provede zpětné vypnutí servisního režimu.
Y 41	Změna GPS polohy pro aktivaci virtuálního vstupu GP	Velikost změny GPS hodnot v rozmezí 1-253, 0 = vypnuto @0 hodnoty jsou v tisících minut (LAT/ LONG) (tisícina minuty odpovídá cca 2 metrů pomíneli pozici na planetě) (254-hlídá jen ztrátu a obnovu satelitů i v režimu nestřeží, 255 hlídá jen ztrátu satelitů i v režimu nestřeží) Poplach je popsán textem viz parametr Y 50
Y 45	Povel vyřazení smyček	(max. 16 zn.) @ není definováno Za povel uveď * a číslo vstupu *, například: bypass*3* - provede vyřazení náklonového čidla (vstup 3)
Y 46	Povel zrušení vyřazení smyček	(max. 16 zn.) @ není definováno například unbypass*3* - provede opět ve funkci náklonové čidlo (vstup 3)
Y 47	Návěští poplachové SMS	(Text max. 16 zn.) @ Poplach Tímto řetězcem začíná poplachová zpráva

Y 48	SMS dodatek poplatku na vstupu 1	(Text max. 16 zn.) @ IN1 SMS se posílá vždy i při prázdném parametru
Y 49	SMS dodatek poplatku na vstupu 2	(Text max. 16 zn.) @ IN2 SMS se posílá vždy i při prázdném parametru
Y 50	SMS dodatek poplatku doplňkové funkce	(Text max. 16 zn.) @ GP.. Tento řetězec bude zaslán při sledování GPS pozice, viz parametr Y 41 a nutno povolit повеlem viz Y 34
Y 52	SMS dodatek při zastřežení	(Text max. 16 zn.) @ není definován SMS se posílá jen při definovaném parametru-tím možno funkci vypnoutvždy i při prázdném parametru
Y 53	SMS dodatek při odstřežení	(Text max. 16 zn.) @ není definován SMS se posílá jen při definovaném parametru-tím možno funkci vypnoutvždy i při prázdném parametru
Y 54	Povel okamžitého snížení spotřeby	použijte při měření a kontrole klidové spotřeby, vypne GPS přijímač a nabíjení akumulátoru Zasílejte ve tvaru 4444 Y 54, (Velké Ypsilon mezera 54 čárka, 4444 je heslo systému)
Y 56	Povel zobrazení počtu přijímaných satelitů na LED a Buzeru a servisní test vstupů a náklonového čidla (od sw 4.13) Povel také odpojí záložní aku viz odpojení akumulátoru před skladováním.	LED vyblinká a vypípá počet přijímaných satelitů a případnou aktivaci vstupu (po dlouhém pípnutí: IN 1 - 1x, IN2 - 2x, náklon - 3x, motor 5x) tento režim může být ukončen prozvoněním z libovolného čísla nebo zařízením tento režim automaticky po 4 minutách ukončí. (signalizováno 3x pípnutím) Tento režim spouštějte v režimu nestřežím. V tento okamžik ignoreuje přijaté SMS. Zasílejte ve tvaru 4444 Y 56, (Velké Ypsilon mezera 56 čárka, 4444 je heslo systému)

Y 57	Interval přenosu kontrolní zprávy	ve dnech v rozmezí 1-80 @28 Zařízení zasílá v nastaveném intervalu kontrolní SMS všem příjemcům definovaným v Y2-Y8, nechcete-li zasílat kontrolní zprávu uveďte na prvním znaku v telefonním čísle příjemce písmeno N
Y 58	První přenos kontrolní zprávy za	v hodinách v rozmezí 1-255
Y 59	Tvar GPS souřadnic v SMS	0 Souřadnice se nezobrazují @1 formát NMEA(DDMM.mmmm) 2 Link Google maps
Y 60	Omezovat veškeré SMS povely na číslo odesílatele	@0 Ne 1 Ano Pokud nastavíte ANO, bude systém reagovat jen na povely zaslané z čísel viz parametr Y 2,Y 4,Y 6, Y 8, pro NE reaguje na povely z libovolného čísla

@ - defaultní nastavení

LEGENDA k parametrům Y 2-Y9 a Y 47-Y 53 :

Zařízení zasílá následující poplachy:

- každá poplachová SMS začíná dle parametru Y 47
- dále obsahuje signal GSM, stav motoru, signal GSM, souřadnice
- následující zprávy chodí na všechny 4 čísla Y 2-Y8

GPS a CELL info (číslo buňky GSM), na roamingu navíc operátora

Aktivace vstupu 1 - doplněno textem viz Y 48

Aktivace vstupu 2 - doplněno textem viz Y 49

Detekce náklonu - napevno doplněno textem „Naklon“/“Tilt“

Detekce změny GPS - doplněno textem viz Y 50

Aktivace motoru (aktivace vstupu „15“) - napevno doplněno textem „Start Motor“

- následující systémové zprávy chodí jen na čísla Y 6 a Y8

Porucha napájení - napevno doplněno textem

„Autobaterie odpojena - vybita“

„Car Battery problem“

Napájení opět v pořádku - napevno doplněno textem

„Obnova Autobaterie opet OK“

„Car Battery reconnect“

Porucha záložního akumulátoru - napevno doplněno textem

„Zalozni baterie problem“

„Backup Battery problem“

Zastřeženo - doplněno textem viz Y 52 - prázdný parametr vypne funkci

Odstřeženo - doplněno textem viz Y 53 - prázdný parametr vypne funkci

Systémové parametry:

Tyto parametry je nutné nastavit dle instalace systému

Y 62	Provozní číslo	provozní číslo pro zkušební volání - max 16 zn.
Y 69	Číslo žádosti	Číslo žádosti o kredit @Vodafone *22# O2 *104*#, T-MOBILE *101#
Y 70	Reakční doba vstupu 1	násobek 40ms v rozsahu 7-255 @7
Y 71	Reakční doba vstupu 2	násobek 40ms v rozsahu 7-255 @7
Y 74	Polarita vstupu 1	pro 0 záporná 0 až 2,2V @0 pro 1 kladná 8 až 24V
Y 75	Polarita vstupu 2	pro 0 záporná 0 až 2,2V @0 pro 1 kladná 8 až 24V
Y 76	Citlivost náklonového čidla	citlivost náklonového čidla 0-5 0 = vypnuto, 5 = max citlivost @3 pro hlídání pneumatik volte 3 nebo 4

Y 78	Zastřežovat	<p>@1 jen dle Y 80 & Y 83</p> <p>2 Automaticky po vyjmutí klíčku v čase Y 31</p> <p>3 Automaticky po vyjmutí klíčku a následné aktivaci IN1, pak v čase Y 31</p> <p>4 puls do Control IN (provede změnu)</p> <p>5 Control IN aktivní = hlídá</p> <p>6 Control IN pasivní = hlídá</p> <p>7 Blikající LED VW do Control IN (LED VW = Ledka ve dveřích koncernu VW)</p> <p>Ovládání dle Y 80, Y 83, klíčenkami, keyless, vstupy Arm/Disarm na konektoru K2 a pomocí SMS funguje vždy bez ohledu na nastavení Y 78</p>
Y 79	Odstřežovat	<p>@1 jen dle Y 80 & Y 83</p> <p>2 Pouhým otočením klíčku</p> <p>3 Vyžadovat potvrzovací puls v čase dle Y 30 do vstupu Control IN k pulsu na vstupu Disarm konektoru K2.</p> <p>Některé režimy odstřežování již vyplývají z nastavení parametru 78.</p> <p>Ovládání dle Y 80, Y 83 klíčenkami, keyless, vstupy Arm/Disarm na konektoru K2 a pomocí SMS funguje vždy bez ohledu na nastavení Y 79</p>
Y 80	Akce prozvoněním dle Y 25-28	<p>1 zakázáno</p> <p>2 zastřeží</p> <p>3 odstřeží</p> <p>@4 změna</p>
Y 82	Zvuková signalizace změny střežení a signalizace bypassu po zapnutí klíčku. Umožňuje vypnutí vnitřního Buzzeru při změně střežení	<p>0 vypnutá</p> <p>@1 zapnutá</p> <p>Pokud vypnuto-je zablokována i možnost bypassu vstupu 2 cvaknutím klíčku (od SW 4.20)</p>
Y 83	Typ vstupu 1	<p>0 24h</p> <p>1 okamzity zpožděný</p> <p>@2 okamzity nezpožděný</p>
Y 84	Typ vstupu 2	<p>0 24h</p> <p>1 okamzity zpožděný</p> <p>@2 okamzity nezpožděný</p>

Y 85	Definice funkce Výstupu 1	<p>0 výstup nepoužit</p> <p>1 IMMO</p> <p>2 IMMO zakaznicke</p> <p>3 volně ovládané dle Y 15-Y 18</p> <p>4 volně ovládané pulsni dle Y 15-Y 18</p> <p>5 volně ovládané dle Y 19-Y 22</p> <p>6 volně ovládané pulsni dle Y 19-Y 22</p> <p>@7 siréna</p> <p>8 signalizuj zastřežení (aktivuje výstup na 0.4s)-umožňuje použití klíčenky pro zamykání</p> <p>9 signalizuj odstřežení (aktivuje výstup na 1.6s)-umožňuje použití klíčenky pro odemykání</p> <p>10 signalizuj zastřežení/odstřežení (viz 8, 9)</p> <p>11 LED</p> <p>12 signalizuj předpoplach</p> <p>13 signalizuj zastřežení/odstřežení (viz 8, 9)/předpoplach</p> <p>14 IMMO2 zákaznické</p> <p>15 IMMO If no ID</p> <p>(9,10,12,13 signalizuje rovněž no ID)</p>
Y 86	Definice funkce Výstupu 2	<p>@11 LED</p> <p>Možnosti jsou shodné s parametrem Y 85</p>
Y 87	Definice funkce Výstupu 3	<p>@1 LED</p> <p>Možnosti jsou shodné s parametrem Y 85</p>
Y 88	Typ poplachu na výstupu	<p>0 trvale sepnutý</p> <p>@1 pulzující</p>
Y 92	Nastavení použití klíčenek 433MHz	<p>Nastavte dle potřeby a typu klíčenky</p> <p>32 pro identifikační klíčenky</p> <p>04 pro ovládací klíčenky</p>
Y 93	Počet omezení poplachu	<p>1-99, 0 = neomezeno @10</p>
Y 94	Použita předplacená SIM karta	<p>0 NE</p> <p>@1 ANO</p>
Y 95	Reserva	<p>Při použití pozor na kolizi s parametrem Y 98</p>

Y 96	Dočasný Bypass systému pulsem na control IN, slouží například pro bypass v případě otevření kufru zvláštním tlačítkem dálkového ovladače zavedením signálu serva do Control IN	@0 NE 1 ANO
Y 97	KJ dle akcelerometru Umožňuje v případech, kde není informace o zapnutí motoru, vytvářet začátek a konec jízdy dle akcelerometru.	@0 Vypnuto Nastavte hodnotu ve vteřinách, kdy má po ukončeném pohybu se ukončit jízda v knize jízdy.
Y 98	Volba vstupu pro spínač volby typu jízdy. Vyberte dle toho kam je zapojen spínač typu jízdy. Spínač sepnut je soukromá jízda, rozepnut je služební. V případě Control IN je třeba zapojit plus i minu, vstupy IN1 a IN2 respektují nastavení parametrů Y 70 až Y 75	0 nepoužito 1 IN1 2 IN1 3 Control IN
Y 99	Volba jazyka	@0 čeština 1 angličtina.

@ - defaultní nastavení

2.10 Odpojení vnitřního akumulátoru před skladováním

Chceme-li zařízení úplně vypnout i od záložního AKUmulátoru (například před skladováním či před továrním nastavením) je nutné stisknout skryté tlačítko, zařízení začne pípat, pak je nutné do 20 sek odpojit hlavní napájecí konektor. Pokud nedojde k odpojení hlavního napájení v uvedeném čase, zařízení zpět akumulátor připojí. Není-li možné se dostat k tlačítku je možné odpojení AKU provést zasláním povelu Y 56 viz tabulka.

3. 1Doplňkové informace k vybraným parametrům a funkcím:

Všechny povelové SMS se zasílají bez hesla - zkrátka jen naprogramovaný povel!

Parametr Y 10:

Pokud za hvězdičku doplníte K zařízení vám pošle stav kreditu. Například: *stav*K

Parametr Y 17,18,21,22

Stavy výstupů jsou ve stavové zprávě zobrazovány jen pokud jsou dle Y 85, 86 a 87 použity.

Parametr Y 36:

Slouží pro definování povelu pro přechod do servisního režimu.

Odesláním tohoto parametru se přepne jednotka do servisního režimu

což je indikováno trvalým svitem LED a řetězcem „IN SERVICE !!!“ ve stavové zprávě. Pak už nelze jednotka zahlídat (kromě SMS povelu) Slouží například při svěřování vozidla do servisu a tím neupozorňovat na to, že je ve vozidle systém instalován. Povel je nutno poslat buď v nestřežícím režimu, nebo pak zařízení odstřežit standardním způsobem. Opětovným zasláním povelu se přepne zařízení do provozního režimu. Tento povel je dobré kombinovat společně s parametrem pro zaslání stavové zprávy, kde si ověříte správnost přepnutí.

Parametr Y 41:

Slouží například pro hlídání lodě na bojce. Zařízení v režimu střeží hlídá změnu GPS polohy o hodnotu nastavenou parametrem Y 41. Navíc je nutné přepnout jednotku do režimu bojka viz povel parametr Y 34. Pro tuto funkci je nutné přiřadit dovětek viz parametr Y 50.

Je třeba mít na paměti, že v tomto režimu má zařízení zvýšenou spotřebu vlivem trvalého napájení GPS (+ cca 30mA)

Parametr Y 45,Y 46:

Parametr slouží pro definici povelu pro vyřazení a opětovného zařazení vstupu například při poruše připojeného čidla. Povel vyžaduje číslo vstupu za hvězdičkou, může jich být i více u jednoho povelu viz příklad:

(povel Y 45 definovan „BYPASS“) *BYPASS*1*3*

provede bypass vstupu 1 a náklonového čidla (1 vstup 1, 2 vstup 2, 3 náklonové čidlo, 4 virtuální vstup změny GPS polohy) Pozor tento typ Bypassu se neruší zapnutím klíčku, buď je nutné jej zrušit SMS nebo sám se zruší po 24 hodinách po té co vozidlo přejde do nestřežícího stavu. Aktivovaný bypass je rovněž vypípan po zapnutí klíčku viz „bypass systému“

Parametr Y 82:

Slouží pro vypínání vnitřního reproduktorku, jež signalizuje zastřežení 2x pípnutím a odstřežení 6x pípnutím. signalizace Bypass klíčkem viz doplňkové informace Bypass systému.

Popis obsahu stavové zprávy - neplatí pro variantu CAR Safe

- zpráva vyžádaná povellem programovým Y 10, nebo automatická dle Y 57/Y 58:

příklad:

V1 P, V2 P, NA P, M P, SIT OK, BAT OK 4,20V, NESTR, S=27, 03V, 5009.0725N, 01435.4770E, 296m, 000km/h, 3CB0

V1 P - popis stavu vstupu 1 (P pasivní, A aktivní, B bypass)

V2 P - popis stavu vstupu 2 (P pasivní, A aktivní, B bypass)

NA P - popis stavu náklonu (P pasivní, A aktivní, B bypass)

M P - popis stavu motoru (P pasivní, A aktivní)

SIT OK - stav napájecího napětí (OK nebo KO)

BAT OK - stav záložní vnitřního AKU (OK nebo KO + hodnota napětí měla by být v mezi 3,70 - 4,20 V)

NESTR - stav střežení (NESTR - nestřeží , STR - střeží)

S=27 - stav GSM signálu (0 až 31)

03V - počet satelitů pro určení polohy GPS (0-12, V - platná pozice N - neplatná pozice)

5009.0725N, 01435.4770E - pozice GPS (formát dle Y 59)

296m - nadmořská výška dle GPS

000km/h - rychlost dle GPS

3CB0 - číslo buňky GSM

pokud zpráva začíná řetězcem „IN SERVICE !!!“ nachází se zařízení v servisním režimu viz doplňkové informace pro parametr Y 36

pokud zpráva neobsahuje data z GPS - zařízení nebylo nikdy na signálu GPS, pokud se momentálně nachází bez signálu GPS je zobrazována poslední platná pozice, signalizování písmenem N za počtem satelitů. Konkrétní tvar zobrazení souřadnic je dán parametrem Y 59.

Bypass systému:

Použitelné v případech automatického zastřežování Y 78 = 2 nebo 3 pro případ kdy nechcete systém zastřežovat, kempování apd. - 2x rychle po sobě zapnout a vypnout zapalování. Tímto způsobem je rovněž možné jednorázově (do dalšího zapnutí klíčku) bypassovat vstup 2 např. doplňkové ultrazvukové čidlo. Aktivace bypass je doprovázena 6x pípnutím, po opětovné spuštění klíčku pípne 2x pokud by systém bypass. Pokud vypnete signalizaci změny střežení parametrem Y 82 je zablokována i tato možnost bypassu (od SW 4.20) Rovněž bypass vstupů pomocí SMS viz parametr Y 45 a Y 46 je po zapnutí klíčku signalizován pípnutím a to takto:
vstup 1 - 1x, vstup 2 - 2x, náklon - 3x, GP - 4x

Speciální funkce převážně pro lodě a vodní skútry:

Až si zakotvíte lodičku nebo vodní skútr na bojku, tak běžte klidně spát, kdyby se vám odvázala a uplavala tak kromě toho, že dostanete SMS s informací že lodička se vzdálila třeba na nastavených 100 metrů od bojky, tak pro vás nebude problém si ji pomocí GPS najít.... To zda se odváže sama či že by vám jí nějaký vtipálek odvázal či snad chtěl se project záležejí jen na tom, ve které části zeměkoule se nalézáte.

Tipy a triky:

Použiváři zařízení jen jako GSM PAGER je možné využít náklonové čidlo tak, že nastavíte parametr Y31 na hodnotu 1, Y 78 na hodnotu 2 a Y 79 na hodnotu 2. Tím bude po zapnutí zapalování náklonové čidlo vyřazeno.

3.2 Obsah dodávky:

- zařízení GSM Delfin
- kabeláž
- anténa GPS
- anténa GSM
- uživatelskou příručku
- instalační příručku

3.3 Záruční podmínky:

Záruka se nevztahuje na závady vzniklé nesprávným používáním zařízení nebo nesprávnou instalací. Prodejce ani výrobce nepřebírá odpovědnost za poškození zařízení v důsledku jeho rozebrání, pádu, neodborného zacházení, nesprávným používání, poškození používáním v mokřém prostředí či mechanického poškození

Záruční doba je 24 měsíců, záložní baterie 6 měsíců.

Záruka je neplatná, jestliže není řádně vyplněn záruční list a opatřen razítkem prodejny, v níž bylo zařízení zakoupeno.

Záruční list:

Datum prodeje:

Razítko prodejny:

výrobní číslo:

